

Apiladoras Traccionarias Línea PT

Capacidad 1.600kg.

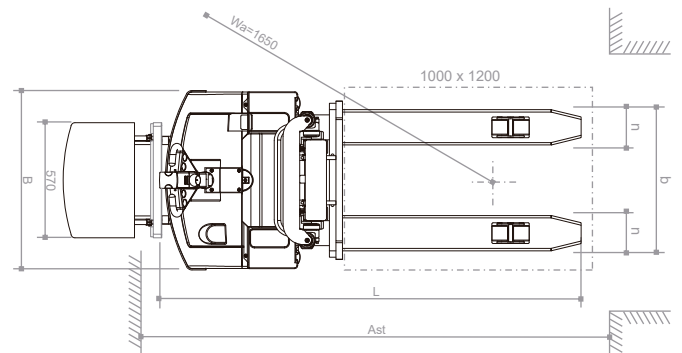

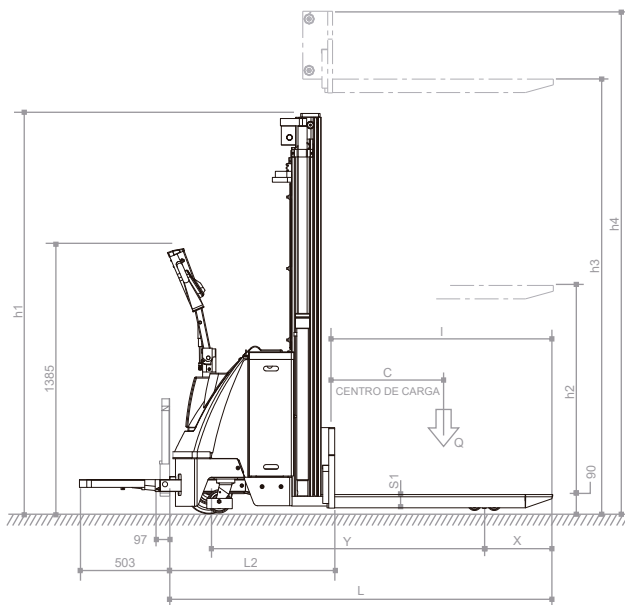
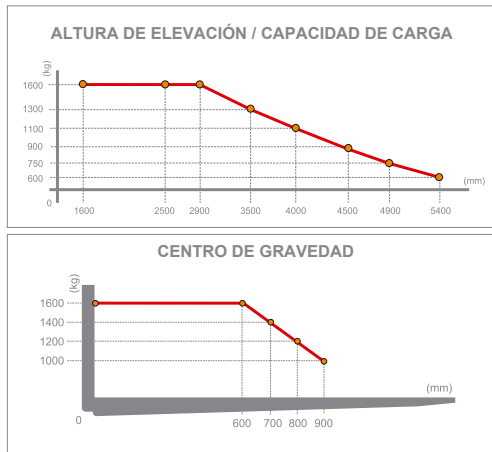

Baterías PT16	
Dimensiones (mm)	
800 x 215 x 585	
comp. x larg. x altura	
Capacid. (Ah)	Peso aprox. (Kg)
216	225
290	243
324	278

ESPECIFICACIONES GENERALES			PT16
Capacidad de carga nominal	Q	Kg	1600
Centro de carga	c	mm	600
Sistema de tracción			eléctrico c/ operador a pie
Longitud útil de uñas		mm	1150
Uñas		mm	170x70
Largo externo de uñas	b	mm	680
Largo	B	mm	850
Radio de giro	Wa	mm	1650
Corredor Operacional con pallets 1000x1200 mm.	Ast	mm	2280
Velocidad de traslación		km/h	5,5 / 6
Velocidad de elevación		m/s	0,08 / 0,15
Velocidad de despegue		m/s	0,4 / 0,12
Operación de rampa con o sin carga		%	5 / 10
Ruedas		nr	2(A) + 1(T) / 4(C)*
Material de las ruedas de Tracción y carga			P(A) + B(T) / P(C)**
Rueda de tracción		mm	Ø250x101
Rueda de tracción poliuretano		mm	Ø247x101
Rueda de apoyo poliuretano		mm	Ø127x60
Rueda de carga poliuretano		mm	Ø80x74
Distancia entre ejes	Y	mm	1419
Distancia entre ejes de carga y uña	X	mm	353
Freno de servicio			electromagnético
Motor de tracción		kW	1,2
Motor de elevación		kW	2,5
Batería traccionaria 24V		Ah	216 - 290 - 324
Peso de batería		kg	225 - 243 - 278
Dimensiones de batería (long. x larg. x alt.)		mm	800 x 215 x 585
Control de tracción			electrónico
Cargador de batería 24V		Ah	40 - 50 - 60

* A - apoyo / T - tracción / C - carga ** P - poliuretano / B - goma/caucho *** Con batería 324Ah

ESPECIFICACIONES			PT1616	PT1625	PT1629	PT1635	PT1645	PT1654	PT1645 Fast	PT1654 Fast
Altura de elevación h3	h3	mm	1600	2500	2900	3500	4500	5400	4500	5400
Altura de elevación libre h2	h2	mm	1600	-	-	-	-	-	-	-
Altura de torre baja h1	h1	mm	1970	1765	1965	2265	2120	2520	2120	2520
Altura de torre elevada h4	h4	mm	1970	2970	3370	3970	5155	6100	5155	6100
Longitud total L	L	mm	1980	1980	1980	1980	2001	2001	2001	2001
Longitud de unidad de tracción L2	L2	mm	841	841	841	841	851	851	851	851
Peso de equipamiento s/ carga***		kg	903	1015	1053	1108	1198	1273	1208	1283
Carga p/ eje - tracción/carga - c/ carga		kg	801 / 1702	837 / 1778	849 / 1804	867 / 1841	923 / 1875	948 / 1925	923 / 1875	948 / 1925
Carga p/ eje - tracción/carga - s/ carga		kg	623 / 280	700 / 315	727 / 326	765 / 343	791 / 407	840 / 433	791 / 407	840 / 433
MÁSTIL			Simplex	Duplex	Duplex	Duplex	Triplex	Triplex	Triplex	Triplex

